

EJOIN IoT-Portal

Schranken in der Cloud verwalten

EJOIN
ELKA CLOUD SERVICES



ELKA

EJOIN IoT-Portal

Komfortable Verwaltung Ihrer Schranken in der Cloud

Mit dem cloudbasierten EJOIN IoT-Portal behalten Sie jederzeit und von jedem Endgerät aus den Überblick über den Status Ihrer Schrankenanlagen. So bieten Sie Ihren Kunden einen noch zuverlässigeren und schnelleren Service.

Dank Push-Benachrichtigungen werden Sie bei Störungen sofort informiert – und können gezielt und schnell reagieren.

Effiziente Organisation

Sie können Ihre Schranken ganz einfach nach Standorten organisieren und Ihren Service-Technikern zuweisen. So behalten Sie den Status aller Schranken immer im Blick.

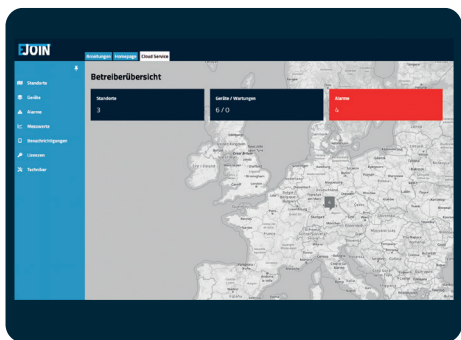

Kurze Reaktionszeiten

Der ordnungsgemäße Betrieb jeder Schranke wird permanent überwacht. Meldungen erscheinen sofort im Portal – auf Wunsch auch per Push-Benachrichtigung. So können Sie bei Bedarf umgehend reagieren.



✓ SERVICE VERBESSERN

✓ EFFIZIENZ STEIGERN

✓ TRANSPARENZ ERHÖHEN

Konfigurations-Archiv

Alle Konfigurationsänderungen werden automatisch dokumentiert. So lassen sich Anpassungen jederzeit nachvollziehen und bei Bedarf frühere Einstellungen gezielt wiederherstellen – für volle Kontrolle über alle Systemänderungen.

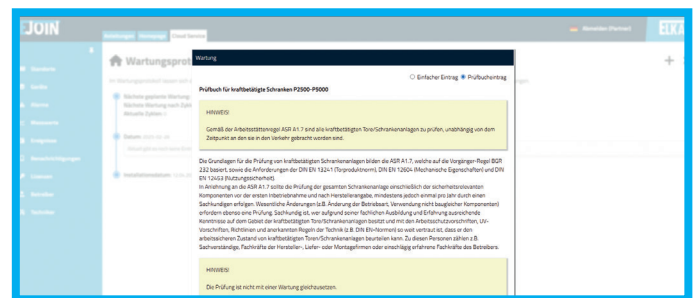

Digitale Service-Protokolle

Serviceeinsätze lassen sich digital erfassen und transparent dokumentieren. Das integrierte Prüfbuch ermöglicht zudem die Aufzeichnung aller durchgeführten Prüfungen. So sind sämtliche Informationen jederzeit abrufbar – übersichtlich und nachvollziehbar. Definieren Sie Wartungsintervalle, an die Sie das System automatisch erinnert.

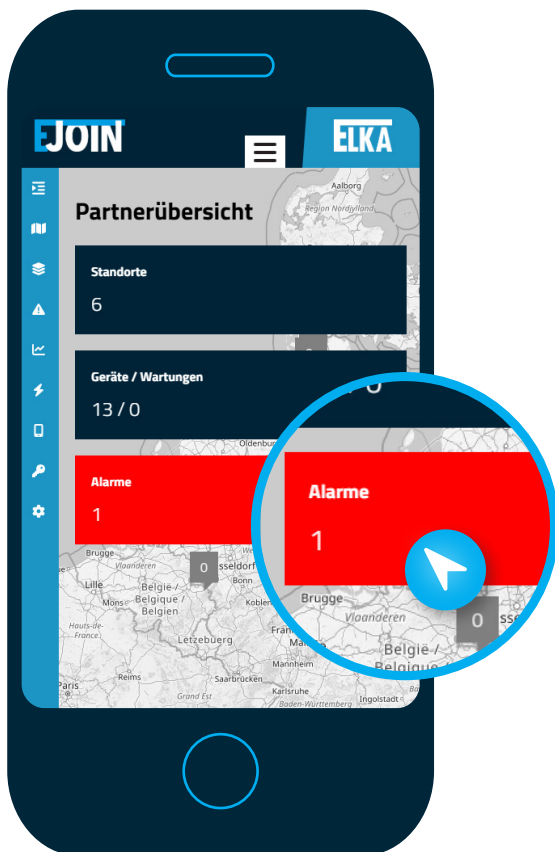

Geführte Fehleranalyse

Bei einer Meldung unterstützt Sie das Portal dabei, die Ursache Schritt für Schritt einzugrenzen. Bleibt die Meldung bestehen, kann ein ELKA-Mitarbeiter durch Freigabe bei der Analyse unterstützen.

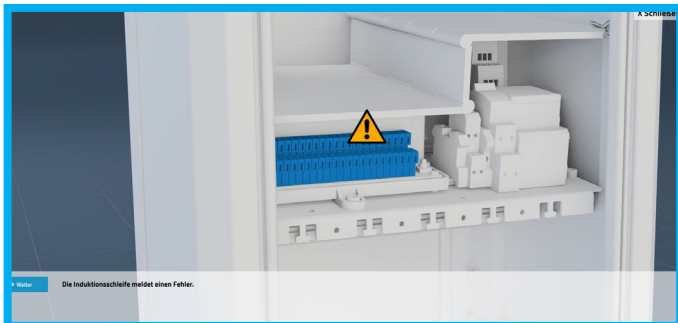

Automatisierte Ereignisse

Durch definierte Regeln lässt sich festlegen, dass eine Statusänderung einer Schranke automatisch eine Aktion bei einer anderen auslöst. Zum Beispiel wenn der Fahrzeugzähler einer Schranke einen Grenzwert erreicht hat ein Multi-Relay für eine ROT-Ampel zu schalten. Die Ereignissteuerung ermöglicht so einen logikbasierten Ablauf – ohne manuelles Eingreifen.

Passende Ersatzteile

Sollte ein Ersatzteil benötigt werden, führt ein direkter Link aus dem Portal zum passenden Produkt im Webshop.

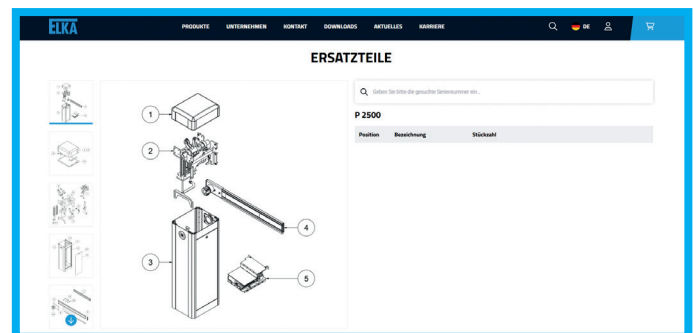

Schnelle Anbindung

Neue Geräte lassen sich manuell oder ganz einfach per QR-Code hinzufügen.

API für nahtlose Integration

Eine API (Application Programming Interface) bietet die Möglichkeit, ihre Systeme flexibel, effizient und zukunftssicher zu vernetzen. Durch standardisierte Schnittstellen lassen sich externe Anwendungen, Geräte oder Plattformen problemlos anbinden – ganz ohne aufwendige Einzelentwicklungen.

Für ein individuelles Angebot sprechen Sie uns gerne an.

EJOIN IoT-Portal

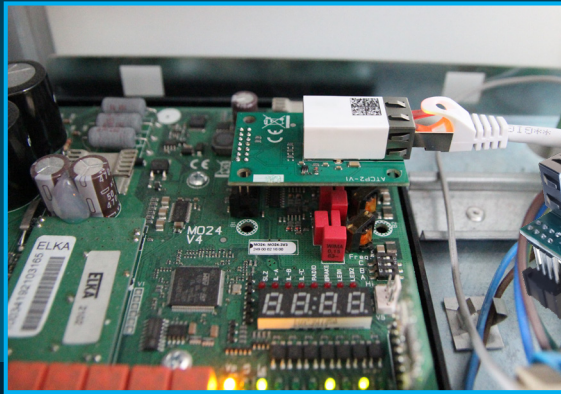

Flexibel nachrüsten

Das IoT-Portal-Modul lässt sich unkompliziert auf jede Schranke mit der Motorsteuerung MO24 aufstecken und ermöglicht so eine nachträgliche Integration in das IoT-Portal.

Hoher Sicherheitsstandard

Der Zugang zum Portal erfolgt über die manuelle Freischaltung Ihrer Zugangsdaten aus dem Partnerbereich unseres Webshops. Für zusätzlichen Schutz sensibler Daten kann optional eine 2-Faktor-Authentifizierung aktiviert werden. Verschlüsselte MQTT-Verbindungen sorgen dafür, dass Ihre Daten sicher und geschützt übertragen werden.

Alles im Blick. Alles im Griff

- **Höhere Servicequalität**
Schneller, präziser reagieren und Ausfallzeiten reduzieren
- **Informationsvorsprung**
Informiert sein, bevor der Kunde sich meldet
- **Einfach nachrüsten**
Integration erfolgt per Steck-Modul
- **Digitales Prüfbuch**
Aufzeichnung aller durchgeführten Prüfungen
- **Geführte Fehleranalyse**
Das Portal unterstützt Sie bei der Ursachenklärung
- **Transparente Leistungserbringung**
Handlungen dokumentieren

**Vorteile auf
einen Blick**





B2C-Händler

Vorteile durch IoT-Portal Nutzung

Händler von Sicherheitstechnik

„Die zentrale Verwaltung und Übersicht hat nicht nur unsere Service-Qualität erhöht, sondern auch intern zu mehr Effizienz geführt. Wir können jetzt Schranken Standorten zuordnen und diese gezielt Technikern zuweisen, die dann Meldungen zu Status-Änderungen und Wartungen erhalten. Wir können auch Einsätze viel besser planen und unseren Kunden vorausschauenden Service anbieten. Das sorgt natürlich für mehr Vertrauen und zufriedene Kunden!“

Professioneller Service

- **Schnelle Reaktionszeiten**

Push-Benachrichtigungen, Fehleranalyse aus der Ferne

- **Zentrale Ansicht aller vernetzten Schranken**

So behalten Sie stets den Überblick über den Status der Schranken

- **Digitale Service-Protokolle**

Dokumentation aller durchgeführten Prüfungen ermöglicht transparentere Leistungserbringung

Service-Techniker

Vorteile durch IoT-Portal Nutzung

Service-Techniker

„Das neue Portal von ELKA ist wirklich nicht mehr wegzudenken für uns. Sollte es zu einer Meldung kommen, werden wir sofort informiert, noch bevor der Kunde selbst etwas mitbekommt. Wir können aus der Ferne schon eine Diagnose stellen und den Einsatz vorbereiten. Das spart uns und unseren Kunden Zeit. Die geführte Analyse vor Ort macht den Außeneinsatz um einiges effizienter.“



Effizienter Service

- **Schnelle Reaktion dank Push-Benachrichtigung**
- **Hilfestellung im Störfall**
Geführte Fehleranalyse, Freigabe des Geräts an ELKA für zusätzliche Unterstützung
- **Konfigurations-Archiv**
Nachvollziehbarkeit von Änderungen/alte Konfigurationen können wiederhergestellt werden
- **Ersatzteile mit einem Klick**
Passende Ersatzteile können schnell und unkompliziert bestellt werden



Endkunde

Vorteile durch IoT-Portal Nutzung

Parkraum-Verwalter

„Wir betreiben einige Parkräume, die wir mit ELKA-Produkten absichern und kontrollieren. Die Vorteile des neuen Portals sind für uns deutlich spürbar: heute ruft mein Techniker mich an, wenn es Handlungsbedarf gibt und nicht andersrum. Durch die Dokumentation der Service-Einsätze ist es für mich nachvollziehbar, welche Arbeiten angefallen sind. Ich bin überzeugt!“

Transparenter Service

- **Kein Aufwand für eigene Überwachung**
Monitoring und Analyse kann ausgelagert werden
- **Geringere Ausfallzeiten**
Techniker kann schneller auf Meldungen reagieren
- **Transparenz & Vertrauen**
Nachvollziehbarkeit durch dokumentierte Service-Einsätze



ELKA TORANTRIEBE

Seit über 45 Jahren steht ELKA für Qualität „Made in Germany“

Als erfahrener Hersteller entwickeln wir hochwertige Schrankensysteme für Parkplätze, Parkhäuser, Gewerbebefahrten und Mautstationen, robuste Verkehrspoller für zuverlässige Absperrung in Fußgängerzonen und Zufahrten, leistungsstarke Torantriebstechnik und passendes Zubehör für moderne Zutrittskontrolllösungen - innovativ und auf höchste Ansprüche ausgelegt. Unsere Produkte werden in Deutschland entwickelt, gefertigt und unterliegen strengen Qualitätskontrollen – damit erreichen wir maximale Zuverlässigkeit für den täglichen Einsatz.

„Partner mit Kompetenz“ – diese Philosophie ist fest in unserer Unternehmenskultur verankert. Schnelle Auftragsbearbeitung, kurze Lieferzeiten und Termintreue sind für uns selbstverständlich. Wir beliefern Kunden in über 80 Ländern weltweit und stehen ihnen mit kompetenter Beratung zur Seite. Unsere Experten kennen jedes Produkt im Detail und unterstützen Sie gerne bei der Planung Ihrer Projekte. Kontaktieren Sie uns - wir freuen uns auf Ihre Anfrage.

Weitere Informationen finden Sie auf unserer Webseite: www.elka.eu

✓ **Kompetente Kundenbetreuung**

✓ **Qualität „Made in Germany“**

✓ **Kurze Lieferzeiten und Termintreue**



ELKA-Torantriebe GmbH u. Co. Betriebs KG
Dithmarscher Str. 9, 25832 Tönning

✉ info@elka.eu ☎ +49 (0) 4861-9690-0

🌐 www.elka.eu 📠 +49 (0) 4861-9690-90